

## Használati útmutató a VDO MC1.0 computerekhez

Köszönjük, hogy a VDO kerékpáros computerét választotta. Ahhoz, hogy a termék minden funkcióját megfelelően tudja használni, és ne legyenek technikai problémái, kérjük, olvassa át figyelmesen az útmutatót. Az alapvető beállítások mellett hasznos tippeket is adunk a mindennapi használat során felmerülő kérdésekhez.

### Fontos információk a magasságmérőről

A magasságmérő a légnyomás mérésének levén működik. Az MC1.0 ezekből az adatokból számolja a magassági adatokat. Az a nyomás az időjárás tényezőktől is függ, ezért előfordulhat, hogy ugyan azon a helyen a computer eltérő időjárás körülmények között eltérő magasságot fog mutatni. Ennek kiküszöbölésére szolgál a 6.1.3-as pontban leírt, egyszerűen használható "légnyomás újra kalkuláció" funkció. A precíz működéshez szintén elengedhetetlen az alap-vagy otthoni magassági adatok pontos megadása.

Mielőtt felszereli a terméket, ellenőrizze, hogy a csomagban minden megtalálható-e abból, amit tartalmaznia kell:

- 1 VDO computer
- 1 3V-os CR2032 elem
- 1 Elem fedél
- 1 Komputer konzol, vezeték és érzékelő
- 1 Gumibetét
- 1 Küllőmágnes
- Gyorskötegelők



### Tartalom:

#### 1. A computer felszerelése

- 1.1 A mágnes és a jeladó felszerelése
- 1.2 A kábel es a dokkoló felhelyezése
- 1.3 A computer felhelyezése
- 1.4 Az elem behelyezés a computerbe

#### 2. Első lépések

- 2.1 Alapinformációk a VDO MC 1.0 működéséről
- 2.2 A gombok használata
- 2.3 A sebességi/távolsági adatok beállításához szükséges menük elérése a computeren
  - 2.3.1 A gombok funkciói beállítási (set-up) módban
- 2.4 Nyelv kiválasztása
- 2.5 Kerékméret meghatározása
  - 2.5.1 Kerékméret manuális meghatározása
  - 2.5.2 Kerékméret beállítása
  - 2.5.3 Kerékméretetek közti váltás (WS1 vagy WS2)
- 2.6 Az óra beállítása

#### 2.7 A NAVIGATOR

- 2.7.1 NAVIGATOR beállítása
- 2.7.2 A NAVIGATOR nullázása

#### 2.8 Az ODMÉTER (össz táv) beállítása

#### 2.9 A stopper ( STOPWATCH)

#### 3. Stopper gyors-nullázása, adatok nullázása

#### 4. Szerviz Kijelző

#### 5. Alvó Mód

#### 6. Magassági információk

- 6.1 Az alap- vagy induló magasság
  - 6.1.1 Az alap- vagy induló magasság fontossága
  - 6.1.2 Az alap- vagy induló magasság beállítása
  - 6.1.3 A magasságmérő újra kalibrálása az esetleges nyomásváltozások miatt
- 6.2 Pillanatnyi magasság korrekció

7. Garancia
8. Tények/esetleges hibák és megoldásuk
9. Technikai adatok

## 1. A computer felszerelése

### 1.1 - 1.2 A küllő-mágnes és az érzékelő felszerelése

**Figyelem:** A mágnes és az érzékelő közötti távolság 1 és 5 mm között kell, hogy legyen!

- 1. LÉPÉS:** Az érzékelőt lazán szerelje fel az első villa jobb vagy bal oldalára a gyorskötegelők segítségével úgy, hogy még állítani lehessen.
- 2. LÉPÉS:** A küllő-mágneset lazán szerelje fel az első kerék valamelyik küllőjére úgy, hogy még állítani lehessen. A mágnesnek az érzékelő felé kell állnia, és egy vonalban kell lenni az érzékelőn található jellel.
- 3. LÉPÉS:** Véglegesítse a mágnes helyzetét. Ellenőrizze, hogy a jellel egy magasságban van-e, és a kettő közötti távolság 1 és 3 mm közé esik-e! Ennek beállításához természetesen az érzékelőt is mozgathatja.
- 4. LÉPÉS:** Ha minden passzol, húzza meg gyorskötegelőket, és véglegesítse az érzékelő pozícióját, majd vágja le a fölösleget a gyorskötegelőkből.
- 5. LÉPÉS:** Véglegesítse a mágnes pozícióját. A mágnes héját nyomja olyan pozícióba, hogy az stabilan álljon a küllőn
- 6. LÉPÉS:** Vezesse fel a vezetékét annak a villára és a fékkábelre való rátekerésével a kormányig

**Figyelem:** Ügyeljen arra, hogy a teleszkóp alap állapotban álljon, és a távolság a villa és a kormány között a kerékpározás során maximálisan elérhető legyen. Ha ez nem így van, akkor a kábel használat során elszakadhat, ami a garancia elvesztését okozhatja.

**7. LÉPÉS:** Dugja be a racsnis rögzítő szíjat a computer konzol megfelelő nyílásába, illessze a kormányra, majd egy kis csavarhúzóval rögzítse a szettet. Ügyeljen arra, hogy ne húzza túl a csavart.

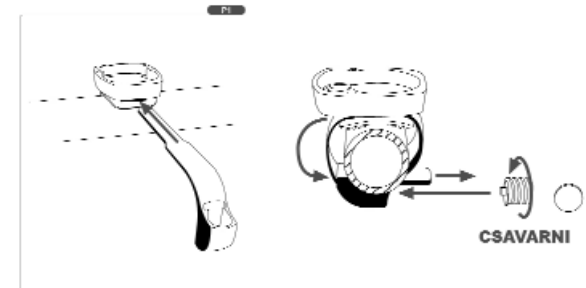
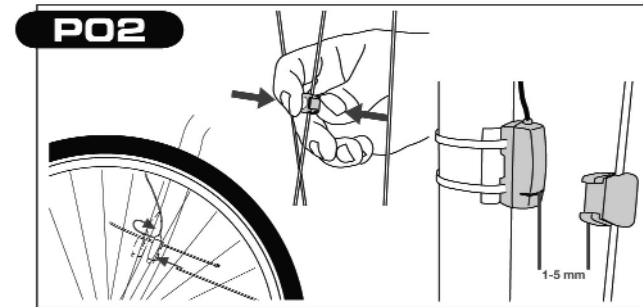

### 1.3 A computer felhelyezése

Helyezze a computert a konzolba 10 órának megfelelő pozícióban. Forgassa el az óra járásának megfelelően, míg jól érzékelhetően a helyére nem pattan 12 órai pozíciónál

P04

**Figyelem:** Ügyeljen arra, hogy a computer a megfelelő pozícióban legyen!

A készülék eltávolításához finoman nyomja le, majd forgassa azt az óra járásával ellentétes irányba, majd emelje ki a computert a konzolból.

**Figyelem:** Amennyiben hosszabb ideig nem használja a kerékpárt, az elem élettartamának növelése miatt mindig vegye ki az órát a konzolból!

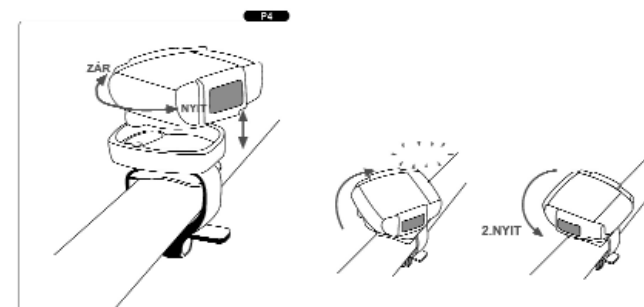

### 1.4 Az elem behelyezés a computerbe:

Az elem élettartamának növelése érdekében az elem (3V-os CR 2032 gombelem) felszerelés előtt nincs a computerben, hanem a termék dobozában található lezárva, eredeti csomagolásban. Az elem élettartama megközelítőleg 1 év.

**Figyelem:** Amennyiben felszereléskor a computer nem megfelelően működik, kérjük, először ellenőrizze, hogy az elem valóban megfelelő töltöttségű-e!

P05

- 1. LÉPÉS:** Csavarja ki a computer hátoldalán az elem fedelét egy pénzérmével
- 2. LÉPÉS:** Helyezze be az elemet a helyére úgy, hogy a "+" jelzés felülről látható legyen. Behelyezéskor legyen óvatos, nehogy az érintkezők megsérüljenek.
- 3. LÉPÉS:** Helyezze vissza az elem fedelét, ügyelve arra, hogy tömítő gumigyűrű a helyén legyen, és nehegy felgyűrődjön, vagy sérüljön

**Figyelem:** Amennyiben a tömítő gyűrű megsérül, a computer elveszti vízállóságát

- 4. LÉPÉS:** Húzza meg ütközésig a fedelet egy pénzérmével

**Figyelem:** Amennyiben elemcsere után a készülék nem működik megfelelően, kérjük nyomja meg az "AC" gombot a computer hátoldalán

**Figyelem:** Az elem behelyezése után az MC1.0 automatikusan a nyelv kiválasztása menüpontra kapcsol (2.4 menüpont)

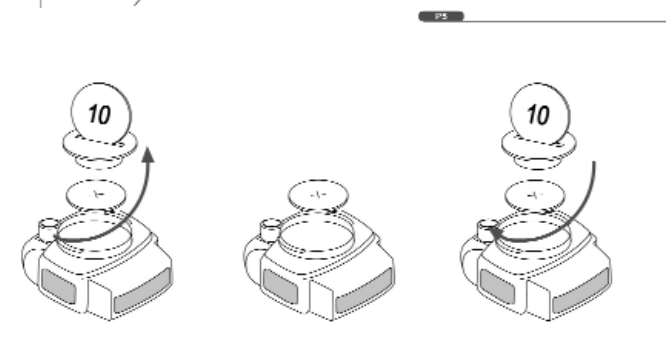

P06

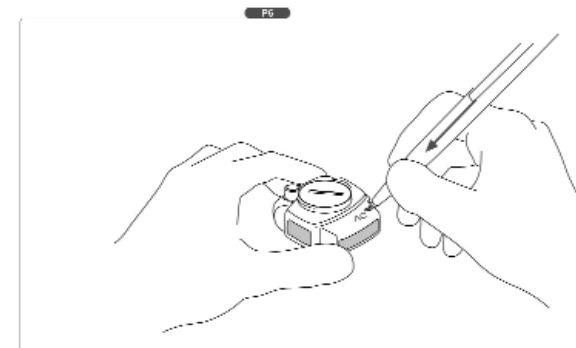

P07

## 2. Első lépések

### 2.1 Alapinformációk a VDO MC 1.0 működéséről

#### A VDO MC 1.0 3 gombbal rendelkezik

- Bal - Mode 1
- Középső - Altimeter
- Jobb - Mode 2

#### A kijelző az alábbi információkat folyamatosan megjeleníti:

- Pillanatnyi sebesség KMH vagy MPH +/- 0.5 KMH / MPH pontossággal
- A kiválasztott mértérendszer (MPH vagy KMH) szimbóluma
- WS1/2: 2 programozható kerékméret
- Pillanatnyi sebesség és átlagsebesség összehasonlítása (fel- és lefelé mutató nyíl, pont)
- Pillanatnyi magasság
- Pillanatnyi lejtőszög %-ban
- Pillanatnyi hőmérséklet °C vagy °F

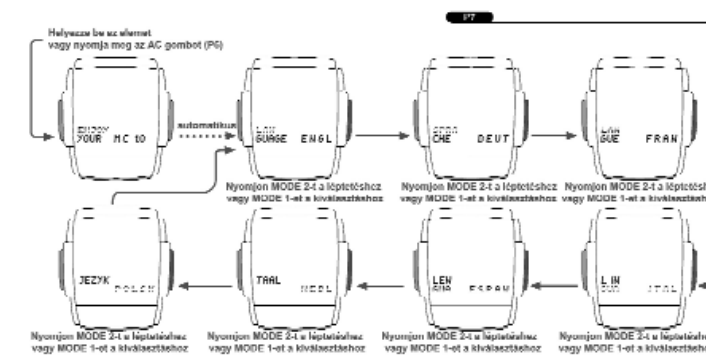

## 2.2 A gombok használata

A bal **-MODE1-** gomb megnyomásával a következő funkciók között navigálhat:

- **TRIP DIST:** Napi táv
- **RIDE TIME:** Az 1-es kerékméretű bringával megtett össz táv
- **AVG SPEED:** Átlagsebesség
- **STOP WATCH:** Stopper
- **MAX SPEED:** Maximális sebesség

**Figyelem:** Ha a napi túra ideje túllépi a 19:59:59 órát, akkor az automatikusan átvált 00:00:00-ta, és ezzel egy időben az átlagsebesség is nullázódik. Ha pedig a napi túra távja túllépi a 999.99 KM-t vagy M-et, akkor az vált vissza 000.00, és vele párhuzamosan a AVG SPEED és a RIDE TIME is nullázódik.

A jobb **-MODE2-** gomb megnyomásával a következő funkciók között navigálhat:

- **NAVI GATOR:** Második, programozható napi távolságmérő
- **CLOCK:** óra, amely 12:00 vagy 24:00 órás kijelzésben is működhet
- **ODO 1 METER:** Az 1-es kerékméretű bringával megtett össz táv
- **ODO 2 METER:** Az 1-es kerékméretű bringával megtett össz táv
- **ODO TOTAL:** Az 1-es és a 2-es bringával összesen megtett út

A középső **-ALTI-** gomb megnyomásával a következő funkciók között navigálhat:

- **TRIP ALTI:** A napi túra alatti szintemelkedés összesen (méterben)
- **MAX ALTI:** A napi túra alatt elért legmagasabb pont
- **AVG CLIMB:** A napi túra alatti átlagos emelkedés (meredekség %-ban)
- **MAX CLIMB:** A napi túra során megmászott legnagyobb -legmeredekebb- emelkedés (%-ban)
- **TOTAL ALTI:** A kerékpárokkal (WS1+WS2) összesen megtett út alatti összesített szintemelkedés (méterben)
- **TOP ELVTN:** A kerékpárokkal (WS1+WS2) valaha elért legmagasabb pont
- **ALTI** - pillanatnyi magasság
- **CLIMB** - pillanatnyi emelkedés (meredekség %-ban)

A magassági és a lejtőszög adatok csak akkor jelennek meg, ha a kerék forog. A computer természetesen csak a pozitív magassági emelkedést számolja, a lejtőket nem.

### 2.3 A sebességi/távolsági adatok beállításához szükséges menük elérése a computeren

Amennyiben az alábbi adatokat szeretné beállítani, úgy a MODE1 gombot 3 másodpercig tartva nyomva a megfelelő menüpontban:

- **TRIP DIST menüpontnál** - Kerékméret (Wheelsize) 1 vagy Kerékméret (Wheelsize) 2
- **CLOCK menüpontnál** - Óra (CLOCK) beállítása
- **ODO 1 METER menüpontnál** - Össz táv (Odometer for Bike) 1
- **ODO 2 METER menüpontnál** - Össz táv (Odometer for Bike) 2
- **NAVIGATOR menüpontnál** - Másodlagos napi számláló (Navigator)

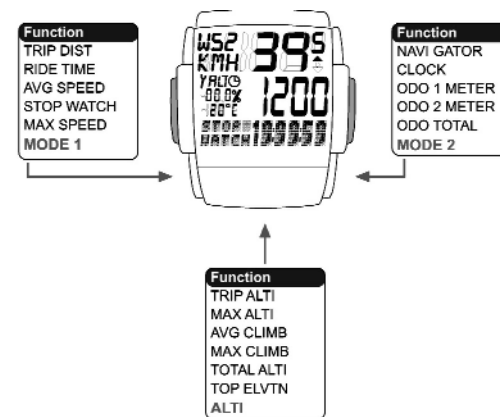

### 2.3.1 A gombok funkciói beállítási (set-up) módban

Ha már a MODE 1 gomb 3 másodpercig történő nyomva tartásával belépett a beállítandó adatokhoz, akkor a gombok a következőképpen funkcionálnak:

**MODE 1 gomb:** Az egyes értékek számjegyei között vált, illetve újabb 3 másodpercig történő nyomva tartásra kilép a beállító menüből

**MODE 2 gomb:** Növeli vagy csökkenti a kiválasztott számjegyeket, illetve kiválasztja a megfelelő adatokat

### 2.4 Nyelv kiválasztása

Az elem behelyezése után a computer angol nyelven kommunikál, és az "ENJOY YOUR MC1.0" felirat jelenik meg. A készülék az alábbiak szerinti sorrendben először automatikusan végigmegegy az összes nyelvi lehetőségen:

**ENTER LANGUAGE, EINGABE SPRACHE, CHOIX LANGUE, REGOL LINGUA, ENTER TAAL-AJUST LENGUA, USTAW JEZYK.**

Majd amikor visszaáll a "LANGUAGE ENGL" felíratra, tudjuk kiválasztani az általunk használni kívánta nyelvet a következőképpen:

A MODE 2 gomb (jobb) megnyomásával lépkedjünk a nyelvek között, míg a megfelelőt meg nem találjuk, tehát: LANGUAGE ENGL -M2 gomb -SPRACHE DEUT- M2-LANGUE FRAN -M2-LINGUA ITAL- M2-TAAL NEDL -M2-LENGUA ESPAN -M2- JEZYK POLSK

Ha beállítottuk a megfelelőt, tartsuk nyomva a MODE 1 (bal) gombot 3 másodpercig. Ezzel tároltuk az alapnyelvet. A computer ezután visszavált a TRIP DIST menüpontra 3.

## 2.5 Kerékméret meghatározása

A pontos sebesség, távolság és egyéb adatok meghatározásához mindenekelőtt a pontos kerékméret (kerék kerület) beállítása szükséges (mm-ben vagy hüvelykben). A VDO MC1.0 szériás computereit különböző kerékméretű bringán (pl. MTB és országúti) is használhatjuk felváltva, hiszen 2 különböző kerékméretet tudunk rajta beállítani.

**Figyelem:** Az óra kerékméret-alapértékei: Bike 1 = 2155 mm és Bike 2 = 2000 mm. Amennyiben ezeket az értékeket nem állítjuk át, a computer ezekből fogja számolni az adatokat, és ez hamis sebesség és egyéb értékeket fog eredményezni.

**Tanács:** Cseréljen időben, még a lemerülés előtt elemet (évente). Elemcsere előtt mindig jegyezze fel a "Kerékméreteket" és a "Kerékpárral megtett összes távot 1+2 bringa". Elemcserénél az óra automatikusan vis száll a gyári beállításokra, így a "Kerékméreteket (1-es és 2-es bringa)" és a "Kerékpárral megtett összes távot 1+2" újra meg kell adni.

### 2.5.1 Kerékméret manuális meghatározása

Amennyiben a bringáin található külső méretét nem találja a táblázatban, az alábbi módon határozhatja meg a pontos kerékméretet:

- 1. LÉPÉS:** Fújja fel a gumit az Ön által leggyakrabban használt nyomásra. Álljon a bringája mellé, és forgassa az első kereket addig, míg a belső szelepe alsó holtponthoz (6 órai állás) nem kerül. Húzzon egy vonalat a talajra oda, ahol a szelep elhelyezkedik
- 2. LÉPÉS:** Tolja előre a bringát mindaddig, amíg a kerék egy fordulatot meg nem tesz, és a szelep ismét alsó holtponthoz nem kerül. Ismét jelölje meg a szelep helyét a talajon.
- 3. LÉPÉS:** Mérje meg a két jel távolságát mm-ben vagy hüvelykben (1 hüvelyk = 25.4 mm). Ez az adat a pontos kerékméret.
- 4. LÉPÉS:** A mért adatokat táplálja be a VDO computerbe

Amennyiben a MC1.0-át MPH mértékrendszerben használja, úgy a kerékméretet inchben kell megadni. Ekkor a magassági értékek lábban (ft), a hőmérsékleti adatok pedig Fahrenheit-ben (°F) jelennek meg.

Amennyiben a MC1.0-át KMH mértékrendszerben használja, úgy a kerékméretet mm-ben kell megadni. Ekkor a magassági értékek méterben (m), a hőmérsékleti adatok pedig Celsius-ban (°C) jelennek meg

### 2.5.2 Kerékméret beállítása:

- 1 LÉPÉS:** AMODE 1 megnyomásával lépjen a TRIP DIST menüre
- 2. LÉPÉS:** Tartsa nyomva MODE 1 gombot 3 másodpercig. Ekkor a felső sorban a WS1 felirat látható, a "KMH" vagy a "MPH" villog. Az alsó sorban pedig az alábbi két felirat váltakozik "ENTER MTRIC SYSTM" és "KMH" vagy "ENTER ENGL SYSTM" és "MPH".
- 3 LÉPÉS:** A MODE 2 megnyomásával kiválaszthatja, hogy melyik mértékrendszer szerint kívánja használni a computer
- 4 LÉPÉS:** Amikor ezt kiválasztottuk, a MODE 1 gomb megnyomásával a következő beállítási lépésre térhet át. Ekkor az alsó sorban a "ENTER WHEELSIZE1" és 2155 feliratok jelennek meg, és az utolsó számjegy "5" villog
- 5 LÉPÉS:** A MODE 1 és a MODE 2 gombok használatával beállíthatja a megfelelő értéket. A MODE 2 növeli az értékeket, a MODE 1 pedig a következő számjegyre ugrik
- 6 LÉPÉS:** Ha az első kerékméretet beállította, a Mode 1 gombbal ugorjon a második kerékméretre. Itt az "ENTER WHEELSIZE2" felirat látszik és a 2000 utolsó számjegye, a "0" villog. Állítsa be azt az értéket is az 5. lépésben leírtak szerint.
- 7 LÉPÉS:** Ha ez is megvan a MODE 1 3 másodpercig történő nyomva tartásával mentheti az adatokat. A computer ezután visszavált a TRIP DIST menüpontra

P09

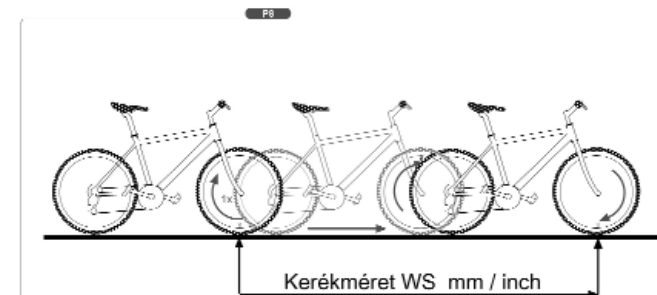

Méret	WS mm-ben	KMH	WS Inch-ben	MPH
47-305	18x1.75	1272	50.1	
47-408	23x1.75	1590	62.6	
34 540	24x1.3/8	1740	68.7	
47 507	24x1.75	1890	74.4	
23 571	26x1.75	1979	77.9	
40-529	26x1.9	2025	79.7	
44-555	26x1.9	2051	80.7	
47-571	26x1.75	2070	81.5	
47-571	26x1.9	2080	82.2	
47-571	26x2.00	2114	83.2	
47-559	26x2.125	2138	84.0	
47-550	26x1.5/8	2105	82.9	
26-571	26x3/4	1854	76.8	

Méret	WS mm-ben	KMH	WS Inch-ben	MPH
32-530	27x1 1/4	2199	86.6	
40-622	28x1.5	2224	87.6	
47-622	28x1.75	2258	88.9	
40-636	28x1 1/2	2285	89.9	
37-622	28x1-3/8	2205	86.9	
18-622	700x18C	2102	82.6	
26-629	700x20C	2114	83.2	
26-629	700x20C	2133	84.0	
26-629	700x20C	2148	84.6	
26-622	700x20C	2118	83.5	
32-622	700x20C	2171	85.6	
37-622	700x21C	2205	86.9	
40-622	700x24C	2224	87.6	

P08

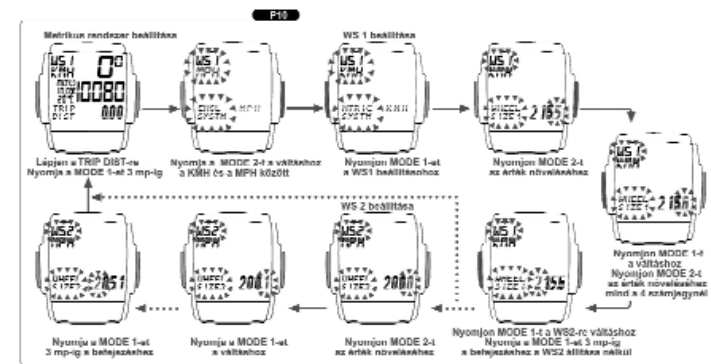

### 2.5.3 Kerékméretek közti váltás (WS1 vagy WS2)

A kerékméretek közötti váltáshoz (óra áttétele a második bringára, vagy vissza) tartsa nyomva a MODE1 és a MODE2 gombokat egyszerre 3 másodpercig.

**Figyelem:** Kerékméret váltáskor az alábbi adatok nullázódnak TRIP DIST, RIDE TIME, AVG SPEED, MAX SPEED, TRIP ALTI, AVG CLIMB, MAX ALTI, MAX CLIMB.

## 2.6 Az óra beállítása

Az MC1.0 computer 12:00 vagy 24:00 órás kijelzésben is működhet

P11

- 1 LÉPÉS:** A MODE 2 gombbal lépjen a CLK menüre
- 2 LÉPÉS:** A MODE 1-et tartsa nyomva 3 másodpercig. A kijelző alsó sorában az "ENTER CLOCK" és a "24" vagy "12" felirat látszik
- 3 LÉPÉS:** A MODE 2-vel válassza ki a megfelelő óra formátumot (24 vagy 12)
- 4 LÉPÉS:** A MODE 1-gyel elkezdődik az óra beállítása. Az óra villog, amit a MODE 2-vel változtathat.
- 5 LÉPÉS:** A MODE 1-gyel lépjen a percekre. A percek villognak, amit a MODE 2-vel változtathat.
- 6. LÉPÉS:** Ha ez is megvan, a MODE 1 3 másodpercig történő nyomva tartásával mentheti az adatokat. A computer ezután visszavált a CLK menüpontra

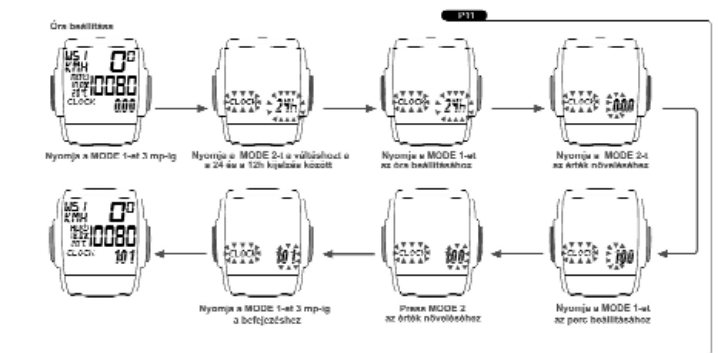

## 2.7 A NAVIGATOR

Az ön VDO computere tartalmaz egy NAVIGATOR funkciót, amelynek segítségével követheti útvonal alak/túraírások (Road-Book) utasításait. A "Road-Book"-ok olyan útvonal térképek, ahol az egyes tereptárgyak közötti távolságok meg vannak adva.

A VDO-Navigator tehát egy mindentől független napi számláló, amelynek aktuális értéke bármikor állítható.

Például ha egy útleírásban azt olvassa, hogy "Haladjon 2 kilométert egyene sen, forduljon balra, majd további 1 kilométer után ismét balra." Akkor a Navigator-ral precízen követheti ezeket az utasításokat. Nulláz, majd két kilo méter után balra fordul, és ismét nulláz, majd 1 km után balra fordul. Vagy ha egy túrába nem a 0 km pontnál, hanem az 5.3 km-es jelzésnél csatlakozik be, akkor a Navigatorban az 5.3 km előre beállítható, és innen már nem kell visszaszámolnia a különböző értékeket, lehet a Navigatorra támaszkodni.

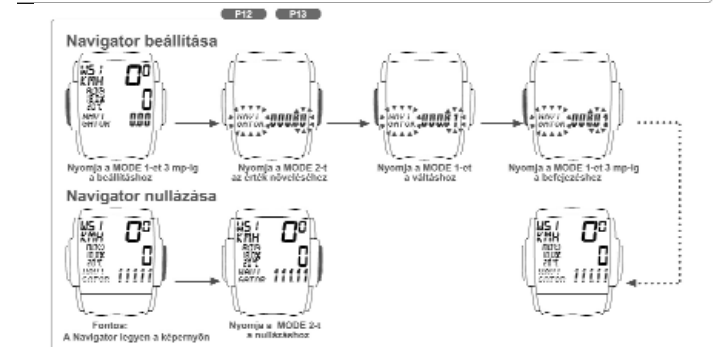

### 2.7.1 NAVIGATOR beállítása

- 1. LÉPÉS:** A MODE 2 gombbal lépjen a NAVIGATOR menüre
- 2. LÉPÉS:** A MODE 1-et tartsa nyomva 3 másodpercig. A kijelző alsó sorában az "ENTER NAVIGATOR" és "000.00" látszik, az utolsó számjegy "0" villog.
- 3. LÉPÉS:** A MODE 1 és a MODE 2 gombok használatával beállíthatja a megfelelő értéket. A MODE 2 növeli az értékeket, a MODE 1 pedig a következő számjegyre ugrik
- 4. LÉPÉS:** Ha ez is megvan a MODE 13 másodpercig történő nyomva tartásával menthetjük az adatokat. A computer ezután visszavált a NAVIGATOR menüpontra, és a beállított érték látszik. A VDO MC 1.0 ettől az értéktől kezdi a mérést.

P12

### 2.7.2 A NAVIGATOR nullázása

- 1 LÉPÉS:** A MODE 2 gombbal lépjen a NAVIGATOR menüre
- 2. LÉPÉS:** A MODE 2-t tartsa nyomva 3 másodpercig. Ekkor a Navigator nullázódik, és innen kezdi a mérést

P13

## 2.8 Az ODMÉTER (össz táv) beállítása

Az össz távot a computer használata során bármikor átállíthatjuk. Figyelem, elemcsere előtt mindig jegezzük fel a 1-es és a 2-es bringa ide vonatkozó adatait.

P14

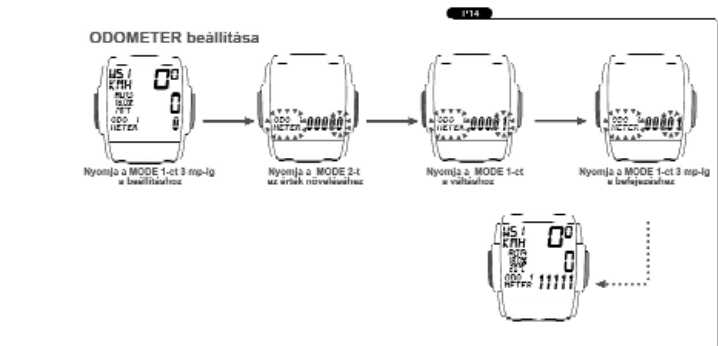

- 1 LÉPÉS:** A MODE 2 gombbal lépjen az "ODO1 METER" vagy az "ODO2 METER" menüre
- 2 LÉPÉS:** A MODE 1-et tartsa nyomva 3 másodpercig. A kijelző alsó sorában az "ENTER ODO1 METER" vagy "ENTER ODO2 METER" látszik az éppen aktuális össz táv adat utolsó számjegye pedig villog.
- 3 LÉPÉS:** A MODE 1 és a MODE 2 gombok használatával beállíthatja a megfelelő értéket. A MODE 2 növeli az értékeket, a MODE 1 pedig a következő számjegyre ugrik
- 4 LÉPÉS:** Ha ez is megvan a MODE 1 3 másodpercig történő nyomva tartásával mentheti az adatokat.

### 3. Stopper gyors-nullázása, adatok nullázása

A MODE2 3 másodpercig történő nyomásával a stopper nullázódik a következő információkkal együtt:  
**TRIP DIST--RIDE TIME--AVG SPEED--MAX SPEED--TRIP ALTI--MAX ALTI--AVG CLIMB--MAX CLIMB**

A következő adatokat külön kell nullázni az alábbiak szerint:

**NAVI GATOR:** Lépjen a NAVIGATOR menüre. Nyomja az M2-t 3 másodpercig

**STOP WATCH:** Lépjen a STOP WATCH menüre. Nyomja az M2-t 3 másodpercig.

**TOTAL ALTI--TOP ELVTN--ODO TOTAL:** Ezek a funkciók extrán védettek a véletlen nullázás ellen, így csak elemcserével, vagy az AC gomb megnyomásával nullázhatóak.

### 4. Szerviz Kijelző

Az autókhoz hasonlóan a C szériás VDO computerek emlékeztetik önt arra, hogy a kerékpárjait (Bike1 és Bike 2) időnként szervizeltetni kell. Amikor valamelyik bringájával megtesz 750 km-t vagy mérföldet, a következő történik:

- A Szerviz Kijelző (kis villáskulcs szimbólum) villogni kezd a kijelzőn
- "BIKE CHECK" felirat megjelenik a menüben.

**Megjegyzés:** Ilyenkor érdemes átnézni, vagy átnézetni a bringát.

A "BIKE CHECK" felirat bármelyik gomb megnyomásával eltüntethető, illetve 50 km megtétele után a kis villáskulcs szimbólum is automatikusan eltűnik

### 5. Alvó Mód

Az elem élettartamának növelése érdekében 5 perces megállás után a VDO MC1.0 szériás computer "alvó" módba kapcsol. Ilyenkor csak az óra, esetleg a Szerviz kijelző, és a Timer szimbólum (ha aktív) látszik. A computer azonnal újraindul, amint a kerék forogni kezd, vagy valamelyik gombot megnyomjuk

### 6. Magassági információk

A VDO MC 1.0 a következő információkat folyamatosan megjeleníti:

- Pillanatnyi magasság méterben fagy lábban
- Pillanatnyi lejtőszög %-ban
- Pillanatnyi hőmérséklet °C vagy °F

**Figyelem:** A computer a pillanatnyi lejtőszög értékénél minimum 1%-os változást képes érzékelni. Az emelkedőket pozitív, míg a lejtőket negatív %-ban méri. A lejtőszög mintavételi ideje 4 másodperc. Alapja pedig az utolsó 12 másodpercben megtett út (TRIP DIST) és a magasság (TRIP ALTI) hányadosa.

A középső -ALTI- gomb megnyomásával a következő funkciók között navigálhat:

- **TRIP ALTI:** A napi túra alatti szintemelkedés összesen (méterben)
- **MAX ALTI:** A napi túra alatt elért legmagasabb pont
- **AVG CLIMB:** A napi túra alatti átlagos emelkedés (meredekség %-ban)
- **MAX CLIMB:** A napi túra során megmászott legnagyobb -legmeredekebb- emelkedés (%-ban)
- **TOTAL ALTI:** A kerékpárokkal (WS1+WS2) összesen megtett út alatti összesített szintemelkedés (méterben)
- **TOP ELVTN:** A kerékpárokkal (WS1+WS2) valaha elért legmagasabb pont

#### 6.1. Az alap- vagy induló magasság

##### 6.1.1. Az alap- vagy induló magasság fontossága

A magasságmérő a légnyomás mérésének elvén működik. Az MC1.0 ebből az adatból számolja a magassági adatokat. A minél precízebb mérés érdekében szükség van az alap- vagy induló magasság beállítása. A barometrikus nyomás az időjárás függvényében is változik, így az alap magasság megadása mellett szükséges lehet a menet közbeni újra kalkuláció. A VDO MC 1.0 egy könnyen használható magassági korrekciós funkcióval rendelkezik, amelyet a 6.1.3-as fejezetben olvashatunk.

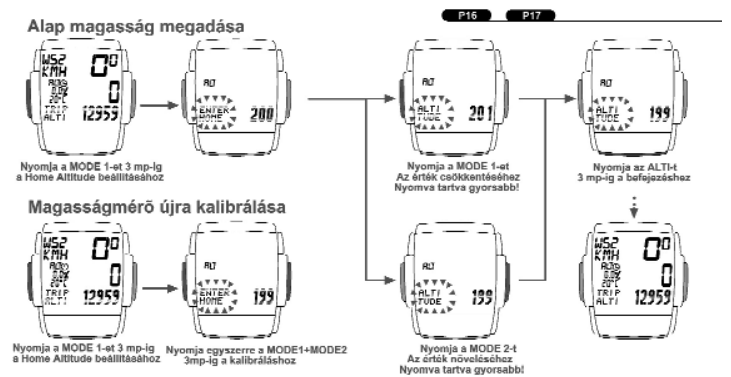

Alap magasságnak érdemes az indulási pont magasságát (pl otthon) beállítani, amelyet térkép alapján határozhatunk meg. Ezt minél pontosabban adjuk meg, annál pontosabb lesz a további mérés, ugyanis ezt a magassági adatot hozzárendeli a pillanatnyi nyomáshoz, és az összes többi magassági adatot ez alapján számolja.

A nyomás adatok csak akkor számolódnak át magassági adatokká, ha a kerék forog. Tehát háton cipelés közben, vagy autón szállításkor nem.

A nyomás mérését a készülék a hátoldalán található nyílason keresztül végzi. Ezt a nyílást tartsa tisztán, és soha ne takarja el, illetve ne nyúljon bele semmilyen eszközzel.

#### 6.1.2. Az alap- vagy induló magasság beállítása

**1 LÉPÉS:** Az ALTI (középső) gomb megnyomásával lépjen a TRIP ALTI menübe. Tartsa nyomva a MODE1-et 3 másodpercig, A kijelző alsó sorában az "ENTER HOME ALTITUDE" felirat és az előzőleg beállított érték látszik.

**2 LÉPÉS:** A MODE 1 és a MODE 2 gombok használatával beállíthatja a megfelelő értéket. A MODE 2 növeli, míg a MODE 1 csökkenti az értéket. Ha a gombokat nyomva tartja, az értékek nagyobb léptékben, gyorsabban változnak. A beállított érték -30-tól +6000-ig változhat méterben és / -984-tól +19685-ig lábban.

**3 LÉPÉS:** Ha ez is megvan a ALTI 3 másodpercig történő nyomva tartásával menthetjük az adatokat és a computer visszatér a TRIP ALTI menübe

**6.1.3. A magasságmérő újra kalibrálása az esetleges nyomásváltozások miatt**  
A barometrikus nyomás változásai megváltoztatják a VDO MC 1.0 pillanatnyi magassági adatait. Az új adatok pontatlanná tehetik a mérést, ezért minden otthonról történő indulásnál érdemes a mért pillanatnyi magasságot összevetni a beállítottal, és ha eltér, akkor a pillanatnyi magasságot az otthoni magasságra állíthatja az alábbi módon:

**1 LÉPÉS:** Jelenítse meg a TRIP ALTI menüt

**2 LÉPÉS:** Tartsa nyomva a MODE1-et 3 másodpercig, A kijelző alsó sorában az "ENTER HOME ALTITUDE" felirat látszik

**3 LÉPÉS:** Tartsa nyomva a Mode1 és a Mode2 gombokat egyszerre 3 másodpercig. Ekkor a nyomás adatok automatikusan újra kalibrálódnak. Ha jól csinálta, a pillanatnyi magasságnak meg kell egyeznie a otthoni magassággal.

## 6.2 Pillanatnyi magasság korrekció

P18

Kerékpározás közben, az időjárás változásai következtében a nyomás adatok változhatnak. Ezen változások pontatlanságot okozhatnak, amelyet a pillanatnyi magasság korrekciójával küszöbölhetünk ki. Ha tehát látja, hogy a nagy-hideghegyi hivatalos magassági kövön 865 méter van feltüntetve, Ön ott áll mellette, és az órája csak 863-at mutat, akkor kézzel állítsa át az adatot az alábbi módon:

- 1 LÉPÉS:** Lépjen be bármelyik magassági menübe az ALTI gombbal
- 2 LÉPÉS:** Tartsa nyomva a ALTI gombot 3 másodpercig, A kijelző alsó sorában az "ENTER REAL ALTITUDE" felirat, és a pillanatnyi magasság látszik.
- 3 LÉPÉS:** A MODE 1 és a MODE 2 gombok használatával beállíthatja a megfelelő értéket. A MODE 2 növeli míg a MODE 1 csökkenti az értéket
- 4 LÉPÉS:** Ha ez is megvan a ALTI 3 másodpercig történő nyomva tartásával mentheti az adatokat.

## 7. Garancia

A VDO Cycle Parts és annak magyarországi forgalmazója (Boneshaker 2006 Bt., 2133 Sződliget, Attila u 73.) minden szakszerűen felszerelt és karbantartott VDO computerre 5 év garanciát biztosít a vásárlás időpontjától kezdődően.

A kábel, a jeladó, a konzol vagy a computer fizikai sérülése a garancia elvesztését jelentheti. Szintén a garancia elvesztését eredményezheti a nem szakszerű használat, illetve a computer felnyitása (kivéve az elem fedőnyílását)

A garancia az elemre nem vonatkozik.

Kérjük, tartsa meg a vásárlást igazoló blokkot, hogy a garancia-igény igazolható legyen.

Amennyiben a garancia jogos, a forgalmazó vagy a gyártó a terméket megjavíthatja, vagy cserélheti. Az adott modell megszűnése esetén forgalmazó vagy gyártó jogosult azonos értékű, de más modell cseredarabként történő felajánlására.

**Problémás esetekben forduljon a forgalmazóhoz:** BoneShaker 2006 Bt., 2133 Sződliget, Attila u. 73., [informacio@boneshaker.hu](mailto:informacio@boneshaker.hu), [www.boneshaker.hu](http://www.boneshaker.hu)  
**vagy a gyártóhoz:** Cycle Parts GmbH, Große Ahlmühle 33, D-76865 Rohrbach, +49-6349-9635-10 [www.vdocyclecomputing.com](http://www.vdocyclecomputing.com)

A computerok technikai specifikációi előzetes bejelentés nélkül változhatnak.

### Útmutató a termék kezeléséhez annak elhasználódása esetén:

Ez a termék megfelel a 2002/96/EC EU direktívának. A \* szimbólum a terméken vagy annak csomagolásán azt jelenti, hogy a terméket kidobás esetén nem lehet a háztartási szeméttel együtt kezelni, hanem egy ilyen eszközöket átvevő hulladékgyűjtő pontra kell szállítani

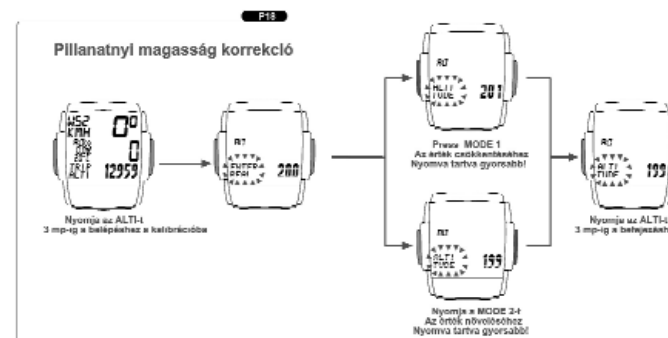

## 8. Hibaelhárítás

Az alábbi táblázat tartalmazza az esetleges hibákat és azok javasolt megoldását.

Hiba	Hiba oka	Megoldás
A kijelzőn csak bizonyos szövegrészek jelennek meg.	A computer szoftvere nem fut megfelelően	Resetelje a computert az AC gombbal
A computer nem méri a sebességet	A mágnes és a jeladó túl messze vannak egymástól	Állítsa be a mágnes és a jeladó közötti távolságot
A computer nem méri a sebességet	A kerékméretet rosszul állította be, a kerékméret esetleg 0	Állítsa be a valós kerékméretet
A kijelző elhalványul	Lemerülőben az elem	Cseréljen elemet
A kijelző elhalványul	A hőmérséklet -15 fok alatt van	Amennyiben a hőmérséklet -15 fok felé emelkedik, a kijelző újra megfelelően fog működni.

## 9. Technikai specifikáció

**Computer:** 45 x 52 x 16 mm 45 g

**Konzol:** 15 g

**Elem:** 3V, 2032

**Használható:** -15 °C és +60 °C között

**Sebesség tartomány:** min 2.5 km/h max 120 km/h

**Napi kilométer számláló:** max 999.99 km vagy mi

**NAVIGATOR :** max 999.99 km vagy mi

**ODOMETER Bike 1 vagy 2:** max 99.999 km vagy mi

**Odometer:** max 199.999 km vagy mi

**Kerék méretek:** minimum 100 mm (3.9 in), maximum 3999 mm (157.4 in)

**Magasság:** min. -380 m / -1247 ft, max 6500 m / 21325 ft

**Hőmérséklet mérési határok:** min.-19 °C / -4 °F max 60 °C / 140 °F